

SEALPAC®

Der Pionier in TRAYSEALING

Amax-Serie



maximal flexibel

maximal innovativ

maximal gewinnbringend

Mit **Erfahrungen** erfolgreich **maximiert**

Mit **SEALPAC** von Anfang an

SEALPAC Anlagentechnik überzeugt –
dazu stehen unsere Kunden
Fachanzei, 2003



Bewährte Partnerschaft:

Frank Hausdorf und Richard Wencker (v.l.n.r.) setzen für die Emsland Frischgeflügel GmbH seit 2003 auf SEALPAC Traysealer

Präzision, Zuverlässigkeit und Effizienz – damit setzen die Traysealer von SEALPAC immer wieder neue Maßstäbe in der automatisierten Lebensmittelproduktion. In jeder unserer Hightech-Anlagen steckt die gesamte Kompetenz, das Engagement und die persönliche Leidenschaft unserer

erfahrenen Ingenieure. SEALPAC Anlagen laufen weltweit – 95 Prozent der installierten Anlagen sind bis heute in Betrieb. Vertrauen auch Sie auf Höchstleistung und Flexibilität sowie Zuverlässigkeit und niedrigste Lifetime-Costs der Traysealer von SEALPAC.



Die Anfänge: Einer der ersten Traysealer zu Beginn der '90er Jahre



Maximiert für die Zukunft

Herausragender Output und erstklassige Verpackungsinnovationen bei besonderer Wirtschaftlichkeit – darauf können sich unsere Kunden verlassen. Fortschritt ist unser Antrieb: Mit der neuen Anlagenserie SEALPAC A_{max} perfektionieren wir, was wir in den letzten drei Jahrzehnten

erfolgreich vorangetrieben haben – und setzen damit neue Maßstäbe. Setzen Sie auf das Gesamtpaket: Auf Hightech-Traysealer, die sich durch Leistung und Zuverlässigkeit auch unter extremen Belastungen bewähren. Auf einen erstklassigen Service, den wir durch

qualifizierte Mitarbeiter sowie einen hohen Grad an Eigenfertigung realisieren, der Ersatzteile und Verbrauchsmaterial schnell verfügbar macht. Und auf eine Investition, deren Rechnung durch die lange Lebensdauer und den flexiblen Einsatz unserer Anlagen aufgeht.

Die SEALPAC A_{max} ist mehr als eine neue Anlagenserie:

Profitieren Sie schon heute von unserer Erfahrung, mit der wir künftige Verpackungsfragen in der Anlagenkonzeption berücksichtigen.



Zukünftige Verpackungsanforderungen im Blick:

Fabian Ahlers, Richard Wenneker und Frank Hausdorf (v.l.n.r.) der Emsland Frischgeflügel GmbH sehen sich gut aufgestellt mit der SEALPAC A7_{max}

Effizienz & Leistung in Serie

modulare Erweiterbarkeit → 15

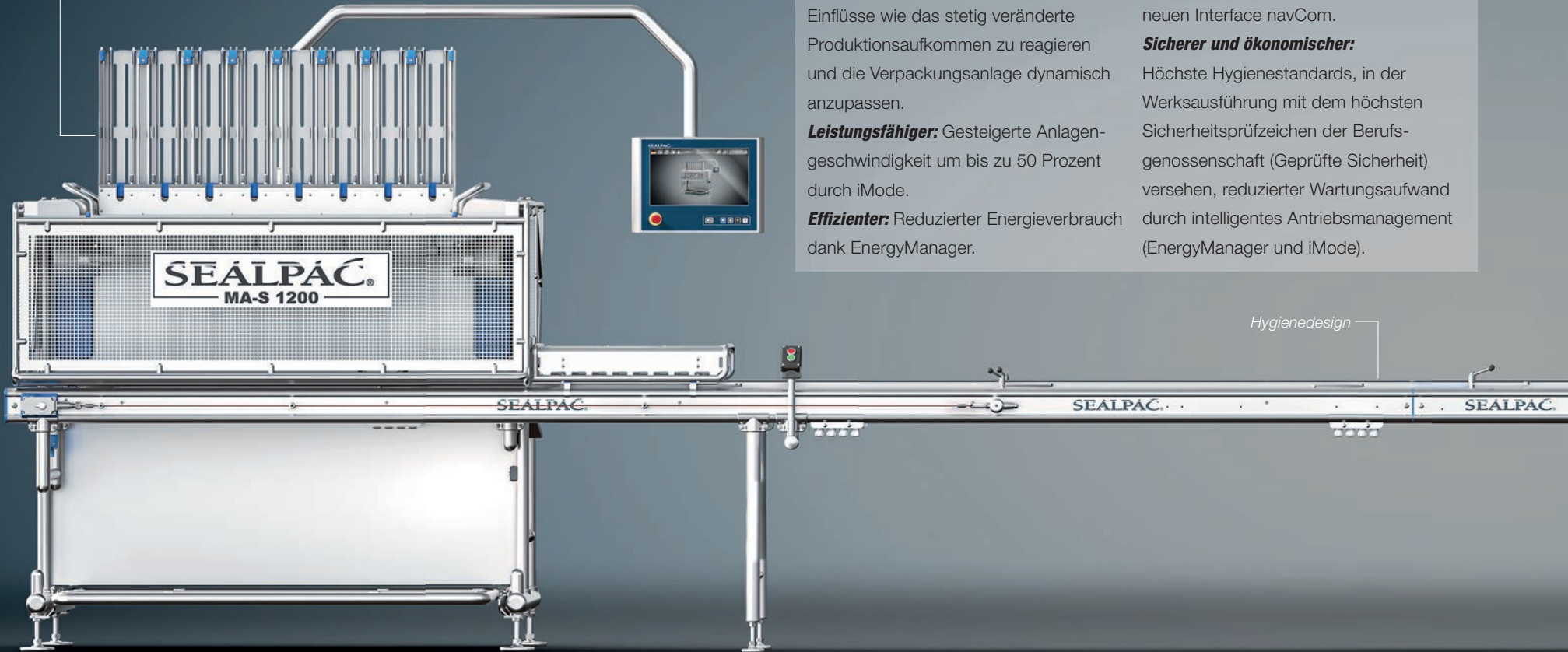

Maximierte Eigenschaften unserer SEALPAC A_{max}-Serie:

Smarter: Intelligente Steuerung mittels iMode ermöglicht, auch auf äußere Einflüsse wie das stetig veränderte Produktionsaufkommen zu reagieren und die Verpackungsanlage dynamisch anzupassen.

Leistungsfähiger: Gesteigerte Anlagen-geschwindigkeit um bis zu 50 Prozent durch iMode.

Effizienter: Reduzierter Energieverbrauch dank EnergyManager.

Anwenderfreundlicher: Schnelle, einfache und selbsterklärende Bedienung mit dem neuen Interface navCom.

Sicherer und ökonomischer: Höchste Hygienestandards, in der Werksausführung mit dem höchsten Sicherheitsprüfzeichen der Berufsgenossenschaft (Geprüfte Sicherheit) versehen, reduzierter Wartungsaufwand durch intelligentes Antriebsmanagement (EnergyManager und iMode).

Hygienesdesign

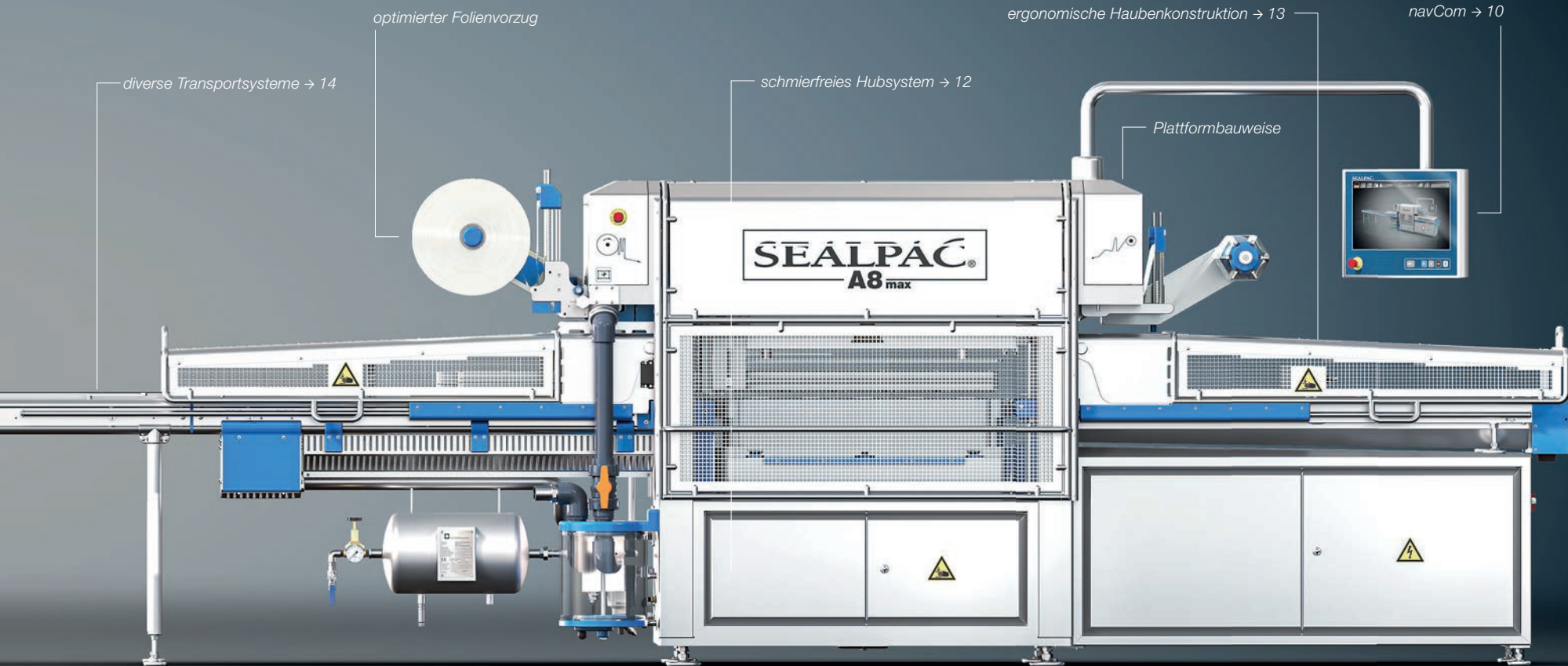

Lösungen für Märkte

FlatMap®



FlatSkin®



eTray®



EasyLid®



Sealpac Duo



MAP+



UltraLight



Mit welcher Idee wollen Sie mit uns am PoS der Branche den Weg weisen?

Mehr als Hightech-Maschinenbau

Wir kreieren zukunftsfähige Verpackungslösungen, die perfekt auf die Bedürfnisse des Marktes und die gesetzlichen Vorgaben abgestimmt sind. Sie stehen für besten Produktschutz, optimierte Logistik und Kosten sowie attraktive Optik, verlängern die Haltbarkeit von Lebensmitteln und reduzieren Foodwaste.

Mit innovativen Materialien und Materialkombinationen tragen sie zu mehr Ressourcenschonung bei und unterstützen die Nachhaltigkeitsziele unserer Kunden.

Wir kennen die branchenspezifischen Anforderungen an die optimale Verpackung und setzen diese um in Lösungen, die Innovationskraft, Prozesssicherheit und maximalen Nutzen für Verarbeiter, Handel und Verbraucher vereinen. In dynamischen Märkten haben sich viele unserer Entwicklungen als Gamechanger bewiesen.

Materialstärkenreduktion:

Am Beispiel des in Europa meistverwendeten Schalentyps.

Format: 190x144x50mm, Material: PP-Mono

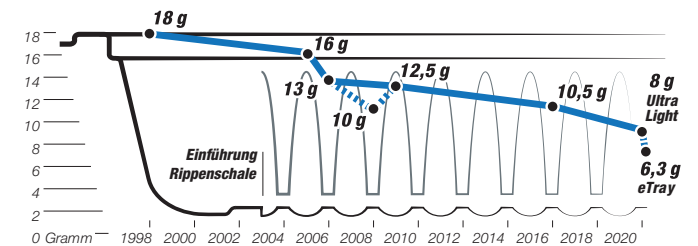

Unsere Verpackungen finden Sie in allen Segmenten des modernen LEH – auch für Ihr Produkt finden wir die passende Lösung.

Vor dem Einpacken ans **Auspacken** gedacht

„Forming Innovations“ lautet der Anspruch, unter dem SEALPAC immer wieder neue Verpackungslösungen entwickelt, insbesondere für das FreshFood-Segment. Auf diese Anforderungen sind die neuen Tray-sealer SEALPAC A_{max} perfekt abgestimmt, die schnell, effizient und prozesssicher höchst innovative Verpackungslösungen produzieren.

Dazu zählen unsere besonders ressourcenschonenden Anwendungen wie eTray®, FlatSkin® und FlatMap®, die den Kunststoffanteil der Verpackung um bis zu 75 Prozent reduzieren. Gleichzeitig überzeugen diese Lösungen durch funktionale Highlights, z. B. eine völlig neue Wiederverschlussqualität, sowie durch außergewöhnliche Optik und Haptik. „Look & Feel“ der besonderen Art – sorgen Sie mit Ihrem Produkt für Aufsehen am PoS.



Designed for Recycling

Innovativ, intelligent, nachhaltig und stark in der Kommunikation. Kunststoffreduzierte Lösungen, möglichst in Monomaterialien und bei vollem Produktschutz.

Unser Ziel:

Die künftigen Anforderungen schon bei der Entwicklung zu beachten und die Verpackung bereits zu Beginn recyclinggerecht zu gestalten.



-50%
weniger
Kunststoff

eTray® Bedruckbarer
Kartonstanzling mit
dünnem Kunststoff-Inlay

FlatMap® Faserbasierter Produktträger mit polymerer Schutzschicht, einzigartiger Wiederverschluss

-75%
weniger
Kunststoff



-75%
weniger
Kunststoff

FlatSkin® Skinnen auf Karton, getrennte Entsorgung und Recycling der Verpackungskomponenten



Maximale Vielfalt garantiert

Auch im Segment der etablierten Verpackungslösungen beweisen die SEALPAC Traysealer der Amax-Serie Flexibilität, Zuverlässigkeit und höchste Leistungsfähigkeit, selbst unter extremen Anforderungen und rund um die Uhr. Ihr Spektrum reicht von Standard-Technologien wie MAP+ bis zur Verarbeitung ultradünner und damit extrem leichter, materialsparender Schalen. Mit den Traysealern der neuen Serie Amax lassen sich Ihre vorhandenen Werkzeuge für etablierte Verpackungslösungen aller Art einfach weiterverwenden. So erweitern Sie das Spektrum Ihrer Tray-Verpackungslösungen entscheidend.

Wir bieten Ihnen schon heute die Lösung für die Anforderung der Zukunft!



UltraLight

Ultradünne Schalen:
Prozesssicher
verarbeitet, ausge-
zeichnet stapelbar



**Bewährtes
bleibt:**

Mit der neuen Traysealer-Serie SEALPAC Amax lassen sich Ihre vorhandenen Werkzeuge für bewährte Verpackungslösungen weiterverwenden!

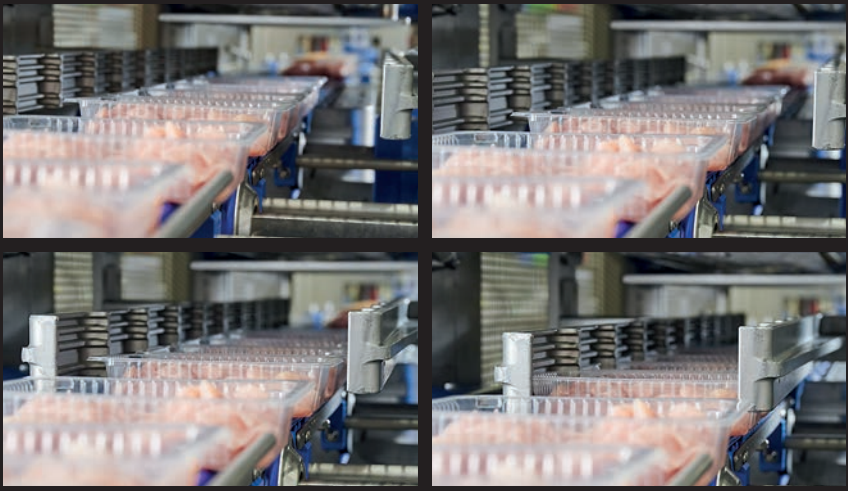

Takte pro Minute*

*abhängig von der Anwendung

iMode: Die Physik setzt die Grenzen

Zu smarten Verpackungsprozessen der Industrie 4.0 gehören auch Traysealer, die „mitdenken“: Jede Anlage der Serie A_{max} ist mit dem innovativen **iMode** ausgestattet. Er steuert die Geschwindigkeit des gesamten Prozesses nach einem einfachen Prinzip:

Die vom Bediener vorgegebene Anzahl der zu versiegelnden Verpackungen pro Minute übernimmt die Führungsrolle. Sie bestimmt die Geschwindigkeit aller weiteren aufeinander abgestimmten Verpackungssequenzen.

Das Ergebnis ist ein stets optimaler Verpackungsablauf, der bei Bedarf bis an die maximale physikalische Grenze geht, die Produkt und Verpackungsmaterial vorgeben.

Optional stellt die Anlage eine automatische dynamische Anpassung an externe Faktoren, z. B. Peripheriegeräte, und nicht vorgegebene Faktoren, z. B. Vakuumzeiten, zur Auswahl.

*Maximal leistungsfähig:
Höchstgeschwindigkeit,
auch bei der Verarbeitung
anspruchsvoller Verpackungen,
z. B. ultraleichter Schalen*

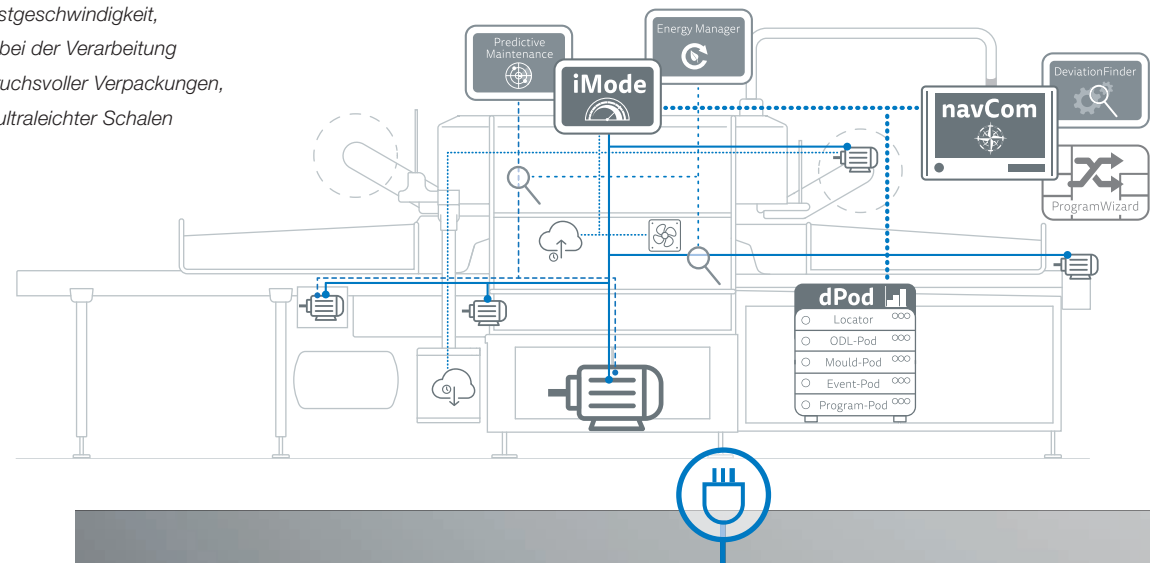

navCom Intuitive Kontrolle & maximaler Bedienkomfort

Alle SEALPAC Traysealer der Serie A_{max} sind mit dem innovativen **navCom**, dem Navigations-Commander, ausgestattet. Alle wichtigen Funktionen sind mit wenigen

Klicks von der Startseite zu erreichen. Zusätzlich unterstützt Sie der integrierte **ProgramWizard** bei der Erstellung Ihres individuellen Maschinenprogramms.

Zukunftsfähig mit intelligenten Funktionen

Die SEALPAC Traysealer der Serie A_{max} bieten Ihnen viele Features und Funktionen, mit denen Sie immer volle Kontrolle über Ihre Prozessdaten haben:

EnergyManager

Die Energieverbrauch-Regelung passt die Anlagengeschwindigkeit der Schalenzufuhr an, um den Energieeinsatz so gering wie nötig zu halten.

DeviationFinder

Er lokalisiert Unstimmigkeiten und zeigt diese zur schnellen Behebung direkt auf der Startseite des navCom-Bedien-systems an.

dPod

Die umfangreiche Datenbank speichert Programme, Betriebsdaten und -zustände, Fehlermeldungen, Werkzeugdaten und Wartungsinformationen für detaillierte Prozessanalysen und Rückverfolgung.

PredictiveMaintenance

Die intelligente Wartungsbedarf-Analyse errechnet den optimalen Servicezeitpunkt der Komponenten anhand der Belastung der Maschine.

Remote Support

Eine kurzfristige Problemlösung und schnelle Wiederherstellung der Einsatzbereitschaft der Anlagen bei möglichen Störungen bietet die Fernwartung.

Die SEALPAC Traysealer der neuen Serie A_{max} unterstützen die Anforderungen der **Industrie 4.0** und damit die digitale Transformation der Produktion – für Ihre smarte, vernetzte Produktion der Zukunft.

Just-in-Time & Lean Management

benötigt ein höchst zuverlässiges Produktionsumfeld, wie es durch die SEALPAC A_{max}-Serie ermöglicht wird



*Bedienerfreundlich:
Selbsterklärende Menüführung
durch alle Funktionen des
HMI-Displays mit
„Swipe & Scroll“-Unterstützung.*



Energieeffizient und **umweltschonend**

12

Die Traysealer SEALPAC Amax gehen ans Maximum: Wir haben die Verlässlichkeit unserer Anlagen durch die besonders verschleiß- und wartungsarme Konstruktion weiter erhöht. Sie profitieren von einer langfristigen und hohen Anlagenverfügbarkeit und ausgedehnten Laufzeit Ihrer Anlage – eine auf lange Sicht nachhaltige Investition. Dank hochwertiger Servomotoren und dazugehöriger exzellenter Antriebsabstimmung arbeiten die Traysealer besonders energieeffizient und mit unerreichter Laufruhe. Gleichzeitig reduziert die eingesetzte Servotechnologie den Luftverbrauch der Anlagen um bis zu 90 Prozent.

Effiziente Regelung des
Energieverbrauchs dank
EnergyManager



+50%
schneller

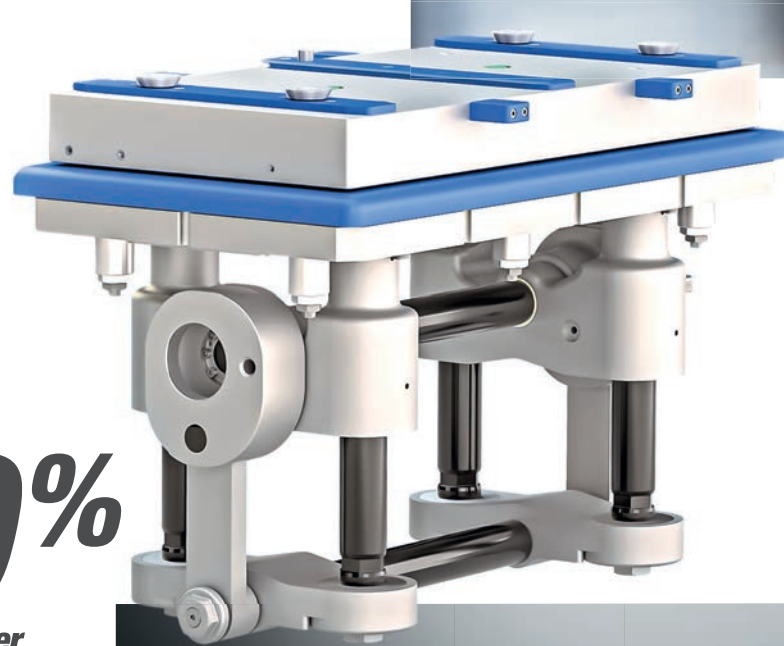

Durch völlig neue Ansätze in den Steuerungsabläufen konnten wir die Anlagengeschwindigkeit bis zu 50 Prozent erhöhen. Damit erreichen Sie mit der Verpackungsleistung der Traysealer der Serie SEALPAC Amax die physikalischen Grenzen, die Produkt und Verpackungsmaterial vorgeben.

Verschleiß- und wartungsarm:

Die Traysealer Serie Amax ist komplett schmiermittelfrei.





*Offene Konstruktion, ergonomischer Zugang:
Die Traysealer der Serie Amax
vereinfachen Wartung und Service*

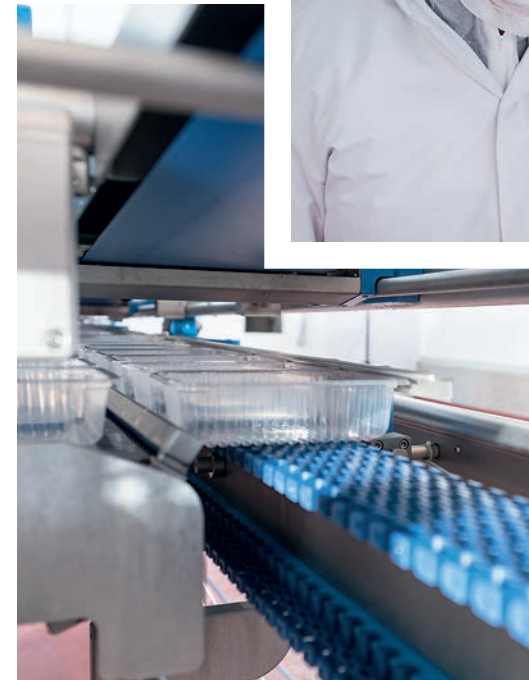
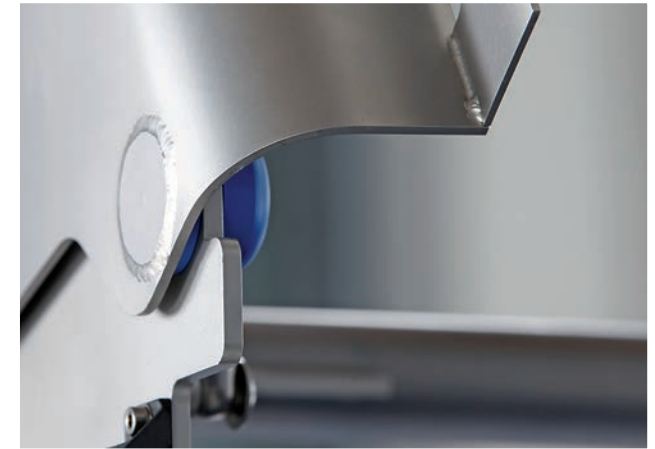

Saubere Leistung, sichere Anwendung

Mit ihrem durchdachten Hygienic Design und unüberwindbaren Sicherheitssystemen stehen die Traysealer der Serie SEALPAC Amax für weiter gestiegenen Produkt- und Personenschutz. Das durchdachte Hygienic Design – vom komplett abspritzbaren Edelstahlkorpus über den optimierten Wasserablauf durch konstruktive Schrägen bis hin zur Vermeidung von Störkonturen – erlaubt eine schnelle, einfache und zuverlässige Reinigung der Anlagen. Optional geben transparente Schutzabdeckungen Anwendern jederzeit Kontrolle über die Produktionsergebnisse.

Die Abdeckungen lassen sich ergonomisch und platzsparend auf Arbeitshöhe öffnen, um Wartung, Pflege und Formatwechsel der Anlage in regulärer Arbeitsposition zu ermöglichen.

Auch die Sicherheit unserer in der Standardausführung BG-zertifizierten Anlagen haben wir durch den Einsatz zuverlässiger, unüberwindbarer mechanischer (Personen-) Schutzsysteme noch einmal maximiert.

Geprüfte Sicherheit: In der Werksausführung tragen unsere Anlagen das höchste Sicherheitsprüfzeichen der Berufsgenossenschaft – das bedeutet maximale Sicherheit für Sie als Verantwortlichen und Ihre geschätzten Mitarbeiter

Effizienz am laufenden Band

14



Walking Beam

für flüssige Produkte und
führungsschwache Verpackungsformate

Polycord

für besondere Flexibilität im Prozess

Kette mit Mitnehmern

für Abläufe mit besonderer Prozesssicherheit

Von ultraleichten Schalen bis hin zu nachhaltigen, extraflachen Produktträgern aus Kunststoff-Karton-Kombinationen – ganz gleich, welche Verpackungslösung Sie wählen:

Die Transportsysteme der Traysealer der Serie SEALPAC A_{max} leisten eine sichere Zuführung und Beförderung. Dafür stehen Transportsysteme in verschiedenen Varianten zur Auswahl, die optimal auf die verschiedenen Anwendungen abgestimmt werden.

Unsere **nivellierbaren Transportbänder** sorgen in allen Anlagen für saubere Bandübergaben



Mit Konzept vom **Anfang**...

AS-RS

Unsere flexible Lösung mit geringem Platzbedarf – ideal für Ihren Einstieg in die automatische Entstapelung Ihrer Schalen in verschiedenen Formaten.

AS-LS 1200

Der ein- oder doppelbahnig auslegbare Abstapler, der in die Zuführstrecke Ihrer Anlage integriert wird, verfügt über eine servobetriebene Saugerleiste zur Entnahme der Schalen.

MA-S 800

Kompakt, vollelektronisch und sowohl in einbahniger als auch in doppelbahniger Ausführung erhältlich. Dank servobetriebener Achsen bietet der Abstapler eine grenzenlose Vielfalt in seinen Bewegungsabläufen.

Unser umfangreiches Zusatzprogramm macht Ihre Traysealer der Serie SEALPAC A_{max} zur Komplettlösung:

Die verschiedenen Komponenten für unterschiedlichste Verpackungslösungen lassen sich schnell und reibungslos vor- oder nachgelagert mit den Traysealern kombinieren und in bestehende Linien einbinden. Von der Abstapelung durch Rutschen-, Magazin- oder Linear-Abstapler bis hin zur zuverlässigen Deckelanlage passen wir die Peripherie optimal den gewünschten Parametern wie Leistung, Schalenformat und Anwendung an.

Sie profitieren von ganzheitlichen Lösungen aus einer Hand mit maximaler Bedien- und Prozesssicherheit – immer in der gewünschten Größenordnung und immer auch erweiterbar auf die Anforderungen der Zukunft.

MD-S 1200

Der Deckler mit erweitertem Magazin erhöht die Anzahl der pro Takt aufgesetzten Deckel.

... bis zum **Ende**



Das volle Programm

Erfahren Sie mehr über weitere wegweisende Entwicklungen von SEALPAC – von unseren leistungsstarken Thermoformer-Lösungen bis hin zu speziellen Verpackungstechnologien für die Lebensmittelindustrie. Im SEALPAC Experience Center können Techniker und Servicepersonal professionell geschult und neue Produkte bis zur Marktreife getestet werden.

Überzeugen Sie sich selbst – Ihr persönlicher SEALPAC-Berater informiert Sie gern.

Das Maximum an Flexibilität

Als Präzisionsunternehmen engagieren wir uns für die Ziele und den Erfolg unserer Kunden. Gemeinsam werden profitable Lösungen in höchster, kompromissloser Qualität erarbeitet. Flexibel und mit vollem Einsatz zeigen wir individuelle Richtungen auf, die Ihrer Zukunft eine neue Form versprechen.

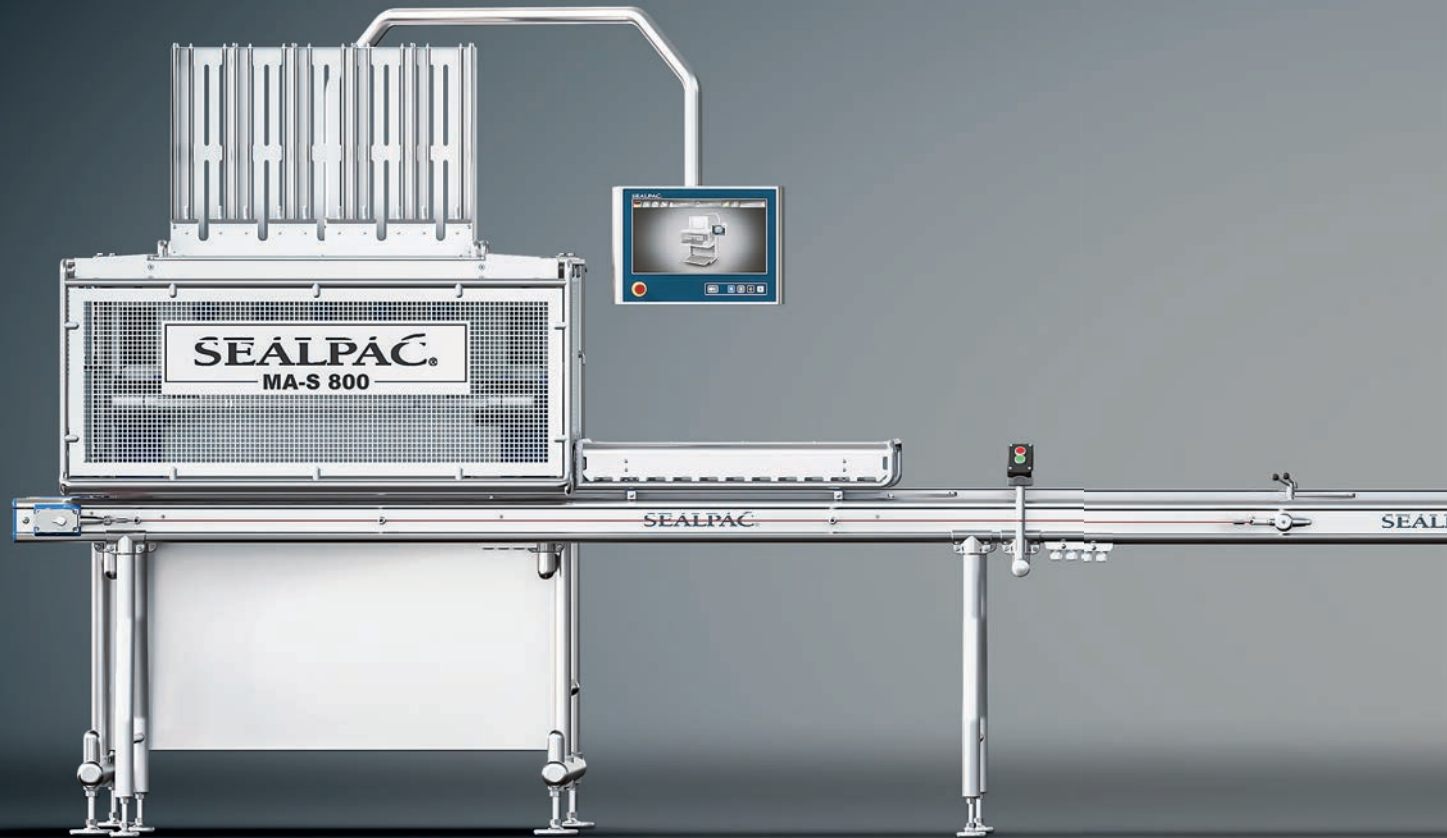

SEALPAC®

Forming Innovations